



**Artikel-Nr.:** SET-UMM-00120

**Kurzbeschreibung:** niedriger Tisch für Große Packstücke!

**Freitextfeld 2:** Halbautomatische  
Niedrigtischumreifungsmaschine zum Verpacken von  
besonders großen Packstücken. Robust | Preiswert

**Erscheinungsdatum:**2016-09-23

## EP-202L halbautomatische Umreifungsmaschine

**975,80 €\*** (Netto 820,00 €)

[zzgl. Versandkosten](#)

ab Lager verfügbar

\* Alle Preise inkl. gesetzl. Mehrwertsteuer, zzgl. [Versandkosten](#) und ggf. Nachnahmegebühren, wenn nicht anders beschrieben

### Produktinformationen "EP-202L halbautomatische Umreifungsmaschine"

#### BESCHREIBUNG

Unser Halbautomat EP-202L bietet für große und schwere Packstücke den Vorteil, dass der Packtisch nur eine Höhe von 40cm hat. Unsere Kunden stellen Ihre großen Kartons auf den Packtisch und können den Karton bequem von oben befüllen, um ihn am Ende einfach zu verschließen. Die halbautomatische Umreifungsmaschine EP-202L ist für Ihr tägliches Versandaufkommen von etwa 50 Paketen ausreichend.

#### HAUPTMERKMALE

- Niedrige Tischhöhe
- Praktisches Modell für hohe oder schwere Packstücke
- Einfache Bedienung, einfache Wartung
- Aufklappbare Edelstahldeckplatte
- Mechanische Zugregelung
- Bockrollen mit Bremse
- Energieeffizient, Motor läuft nur bei Bedarf
- Zuverlässige PC-Board Steuerung
- Preiswert

#### BEDIENUNG

Das zu bändernde Packstück wird auf dem Tisch der Umreifungsmaschine abgestellt und an den rechten Anschlag plaziert. Das Umreifungsband wird händisch über das Packstück gezogen und rechts neben dem Packstück etwa 5cm weit in den Bandkanal gesteckt. Ab jetzt übernimmt die Umreifungsmaschine die Arbeit. Das Umreifungsband wird fest angezogen, zuverlässig verschweißt, abgeschnitten und für den nächsten Umreifungsvorgang vorbereitet.

#### TECHNISCHE DATEN

Umreifungsbandbreite	6-15,5mm
Umreifungsbandspannung	15-45kg
minimale Packstückgröße ( B×H )	80×20mm
Dimension	1476×586×372mm

Seite 1 von 3

Nettogewicht	80kg
Elektrische Spezifikation	230V 50/60Hz 1 Phase
Leistungsaufnahme	0,5kW

## LIEFERUNG

Die Maschine (bestückt mit 1 Rolle Standard-PP-Umreifungsband) wird fertig eingestellt frei Bordstein von unserer Spedition bei Ihnen angeliefert. Nach dem Motto "Plug and Play" - Stecker rein und los gehts...

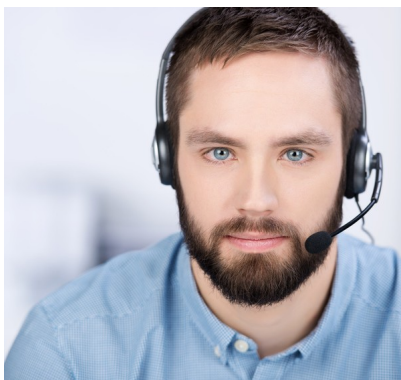
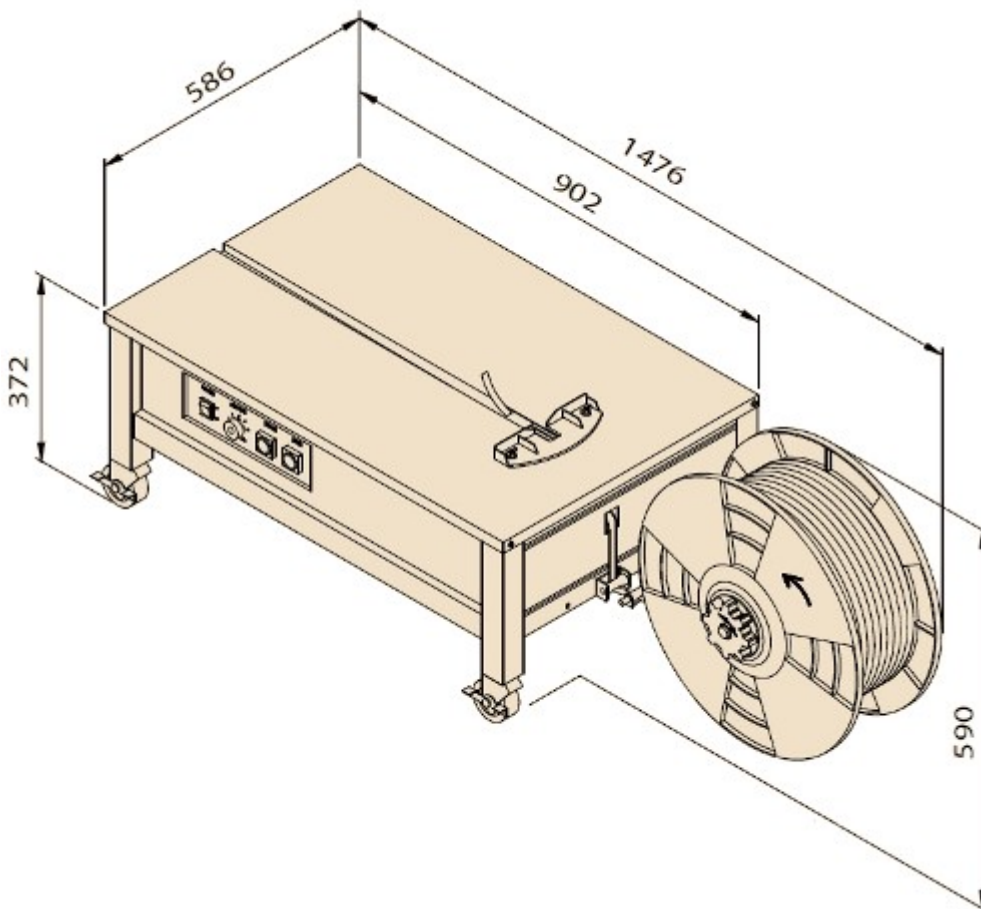

## SERVICE

Als Verpackungsmaschinenanbieter mit eigenem technischen Service können wir Ihnen eine breite Palette an Umreifungsautomaten für nahezu jedes Anwendungsgebiet anbieten. Umreifungsautomaten werden von uns für den sofortigen Betrieb voreingestellt und mit einer kostenlosen Rolle Umreifungsband ausgerüstet. Für eine risikolose Entscheidung kaufen Sie auf Probe. Sollte die Maschine Ihren Einsatzgebiet nicht entsprechen sind wir zum Umtausch bzw. einer Rücknahme bereit.

Um die richtige Wahl für Ihre Anwendung zu treffen, beraten wir Sie gern. Nutzen Sie unsere Telefonhotline, wir sind Mo-Fr zwischen 7:00-16:30 für Sie erreichbar.

## TÜV Zertifikat

Die Umreifungsmaschine TP-202LCE ist vom TÜV Rheinland nach EN 206/42/EC zertifiziert. (Zertifikat: AM 50523056 0001 / Report #CN21961Z 001)



## Eine Frage zu "EP-202L halbautomatische Umreifungsmaschine"

[- Stellen Sie hier Ihre Frage.](#)

## Mehr Bilder zu "EP-202L halbautomatische Umreifungsmaschine"

