



Artikel-Nr.: MAS-STR-00040

Kurzbeschreibung: Der mobile Stretchroboter kann in weniger als einer Minute Ladungen unterschiedlicher Formen, Abmessungen und Gewichte mit Stretchfolien oder Netzfolien sichern.

Freitextfeld 2: 6 programmierbare Wickelprogramme | Für unbegrenzte Palettengrößen | Viele Optionen

Erscheinungsdatum: 2016-09-23

Stretchroboter SFERA Easy

6.844,88 €* (Netto 5.752,00 €)

Versandkostenfrei in Deutschland (außer Inseln)

Lieferzeit auf Anfrage

* Alle Preise inkl. gesetzl. Mehrwertsteuer, zzgl. [Versandkosten](#) und ggf. Nachnahmegebühren, wenn nicht anders beschrieben

Produktinformationen "Stretchroboter SFERA Easy"

Farbe kann gegebenenfalls abweichen

Der Stretchroboter SFERA ist die mobile Lösung um Paletten schnell und effizient mit Stretchfolie zu sichern. Dabei sind Palettengrößen keine Grenzen gesetzt. Der mobile Stretchroboter SFERA wickelt in weniger als einer Minute Ladungen unterschiedlicher Form und Abmessung mit Stretchfolien oder Netzfolien.

Allgemeine Merkmale:

- Warnton bei Zyklusstart
- Blinksignal während des Betriebs
- Not Aus nach CE-Norm - Notstoßfänger

Einstellbare Parameter:

- 6 programmierbare Wickelprogramme
- Fotozellenerkennung - Verzögerung
- Drucktaster für die manuelle Bedienung der Maschine
- Doppelzyklus (Aufwärts > Abwärts)
- Einfachzyklus (nur Aufwärts oder nur Abwärts)

Technische Daten

Wickelprogramme SFERA Easy	6 + 1
Wickelprogramme SFERA	99
Stretchfolie	□ 250mm – □ 76mm – h = 500mm
erforderlicher Abstand zum Packgut	1.200mm
Wickelhöhe (inklusive Palette)	2000mm
untere Kante der Stretchfolie bei max. Wickelhöhe	1940mm
obere Kante der Stretchfolie bei max. Wickelhöhe	2440mm
Fahrgeschwindigkeit	10 - 65m/Minute
Hubschlittengeschwindigkeit aufwärts	einstellbar

Seite 1 von 6

Hubschlittengeschwindigkeit abwärts	einstellbar
Ladungshöhenerkennung	Fotozelle
Fußwicklungsanzahl	einstellbar
Kopfwicklungsanzahl	einstellbar
elektrische Anforderung zum Laden der Batterien	230V - 1PH+N+PE - 50/60HZ
Leistungsaufnahme	0,55KW
Batteriekapazität	ca.150 Paletten
Stromversorgung	230V / 50/60Hz / 1Ph
Batteriespannung	24V / 90 - 100Ah
Schutzart	IP20
Eigengewicht	325kg

Folgende Ausstattungsvarianten sind optional gegen Aufpreis erhältlich

Stretchfolie - Bremssystem

- " FE " elektromagnetische Bremse auf Umlenkwalze
- " FE 750" elektromagnetische Bremse auf Umlenkwalze für 750 mm hoch Stretchfolienrolle
- " FE 1000" elektromagnetische Bremse auf Umlenkwalze für 1000 mm hoch Stretchfolienrolle
- " PRS" motorisierte Vorstreckeinrichtung mit tauschbaren Zahnrädern 150-200-250%
- " PS " motorisierte Vorstreckeinrichtung variabel einstellbar von 120 bis 400%

Wickelhöhen

- 2200 mm mit Hubarm mit Abtastrad 390 mm
- 2400 mm mit Hubarm mit Abtastrad 390 mm
- 2700 mm mit bekanntem Motor-/Kettensystem/Mast
- 3000 mm mit bekanntem Motor-/Kettensystem/Mast
- 3500 mm mit bekanntem Motor-/Kettensystem/Mast
- 3700 mm mit bekanntem Motor-/Kettensystem/Mast

Weitere Optionen

- Höhen-Fotozelle für schwarze oder glänzende Verpackungen
- Folienverbrauchskontrolle sichtbar am Display
- Führungseinheit mit 2 gegenüberliegenden Abtasträdern
- Führungseinheit mit 2 doppelten gegenüberliegenden Abtasträdern
- Führungseinheit mit Abtastrad 390 mm Durchmesser
- Führungseinheit mit Abtastrad 600 mm Durchmesser
- Hochleistungsbatterie 115 Ah – 24 V (Nur für Maschine mit MAST)
- Automatische Ladeinheit für Hochleistungsbatterie
- Satz von 2 Batterie mit Kabel und externem Ladegerät
- Ausführung für Tieftemperaturen max. - 10°C; mit Silikonkabel und Steuerung Schutzart IP65
- Abschneidevorrichtung am Zyklusende (Gültig für FE, PRS oder PS Hubschlitten)
- Geomagnetic Kompass GMK
- Manuelle Schnurrvorrichtung
- Automatische Schnurrvorrichtung
- Fernbedienung (START/STOP)
- Für jede extra Fernbedienung
- Adapter für Stretchfolien-Hülsen- 50 mm
- Adapter für kernlose Stretchfolie 35mm
- Aufschlag für Hubschlitten FM oder FE mit Abrolleinheit speziell für Netzfolie

Aufstellung und Einweisung

Die Aufstellung des Stertchroboters ist einfach. Auf Wunsch kann die Aufstellung gern von einem Techniker aus unserem Haus vorgenommen werden. Nach der Aufstellung erfolgt eine Einweisung Ihres Personals. Der optionale Preis ist pauschal. Bitte lassen Sie sich diesen Preis individuell von uns anbieten.

Standard



einfache Bedieneinheit • Anzahl der Fußwicklungen • Anzahl der Kopfwicklungen • Geschwindigkeit des Hubmastes • Geschwindigkeit des Roboters • freie Programmierung

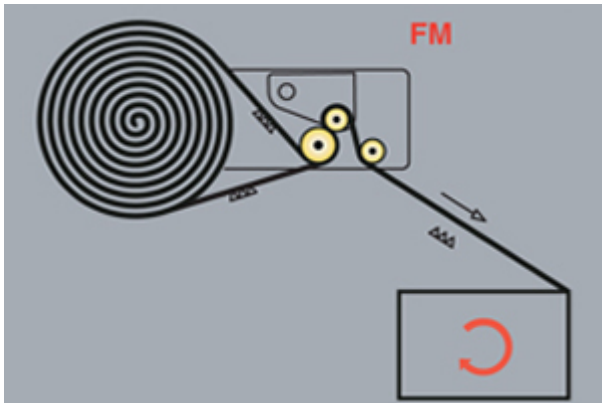

Bremssystem FM - Standard TYP "FM" mit mechanischer Bremse
Die Bremskraft ist manuell am Folieschlitten einstellbar.

Option

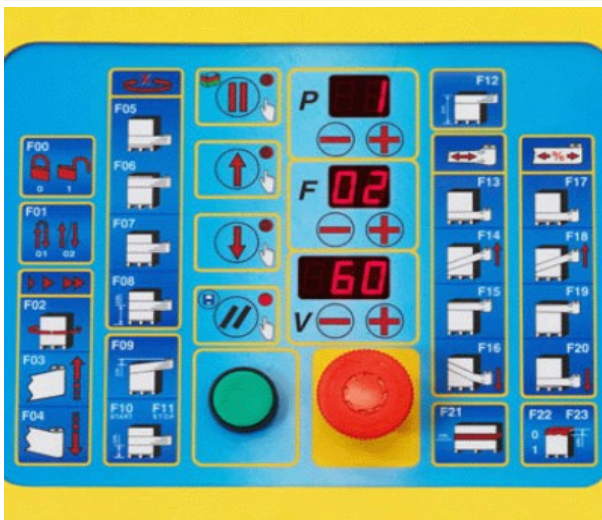

erweiterte Bedieneinheit • Anzahl der Fußwicklungen • Anzahl der Kopfwicklungen • Geschwindigkeit des Hubmastes • Geschwindigkeit des Roboters • 99 individuelle Programme - frei programmierbar

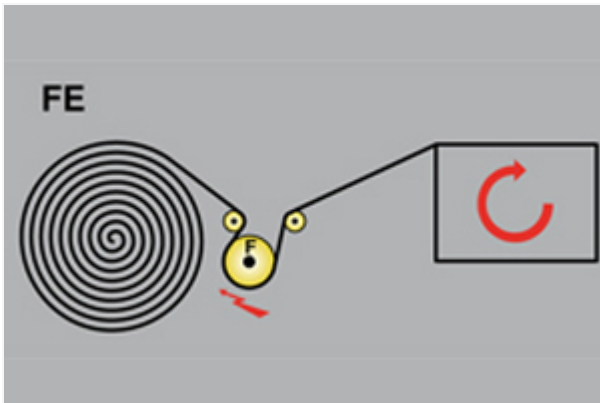

Bremssystem FE Eine Walze wird elektromagnetisch gebremst. Die Bremskraft ist an der Bedieneinheit einstellbar.

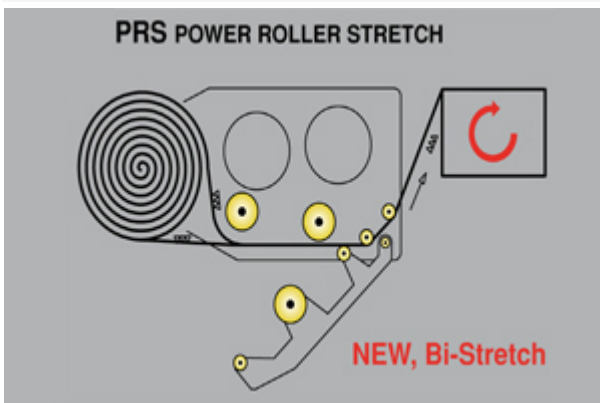

Bremssystem PRS Mit diesem betriebenen Vordehnssystem können Powerfolien verarbeitet werden. Es gibt folgende Vordehnstufen: 150 / 200 / 250%. Die Dehnstufen werden mit leicht wechselbaren Zahnradsätzen geändert. Die Bremskraft ist an der Bedieneinheit einstellbar.

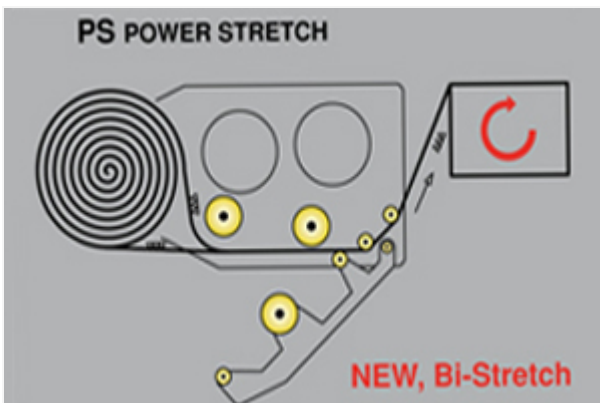

Bremssystem PS Das betriebene Vordehnssystem hat 3 Vordehnrollen. Die Dehnstufen sind im Bereich von 120 bis 350% stufenlos regelbar. Die Bremskraft ist an der Bedieneinheit einstellbar.

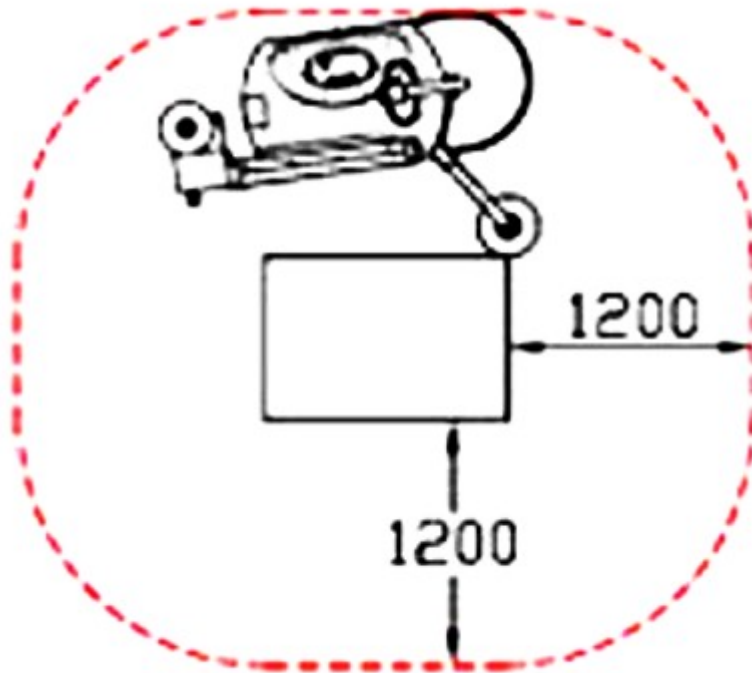

Aktionsradius

Eigener technischer Service

Wir bieten unseren Kunden einen eigenen technischen Service für unsere Verpackungstechnik. Das sichert Ihnen:

- Kostenlosen telefonischen Support
- Aufstellung und Inbetriebnahme (nicht im Preis enthalten)
- Verfügbarkeit von Ersatzteilen
- Leihmaschinen



+49 351 2075120

Eine Frage zu "Stretchroboter SFERA Easy"

[- Stellen Sie hier Ihre Frage.](#)

Mehr Bilder zu "Stretchroboter SFERA Easy"

Seite 5 von 6

