



Artikel-Nr.: SET-UMM-00140

Kurzbeschreibung: verwendbar für die Umreifung von kleinen und auch für sehr große Packstücke etc. mit automatischer Bandspannung und variabler Tischhöhe

Freitextfeld 2: Halbautomatische Umreifungsmaschine zum Umreifen von Packstücken aller Art. Die TP-502 hat verstellbare Füße. Die Zugspannung kann am Drehregler bequem eingestellt werden.

Erscheinungsdatum:2016-09-23

EP-502 halbautomatische Umreifungsmaschine

1.475,60 €* (Netto 1.240,00 €)

Versandkostenfrei in Deutschland (außer Inseln)

ab Lager verfügbar

* Alle Preise inkl. gesetzl. Mehrwertsteuer, zzgl. [Versandkosten](#) und ggf. Nachnahmegebühren, wenn nicht anders beschrieben

Produktinformationen "EP-502 halbautomatische Umreifungsmaschine"

BESCHREIBUNG

Unsere halbautomatische Umreifungsmaschine EP-502 ist das Spitzenmodell unter den Umreifungshalbautomaten. Er arbeitet sehr leise, die Tischhöhe kann eingestellt werden und die Zugkraft der Bindung wird bequem über ein Drehregler verstellt. Die EP-502 ist ein Helfer sowohl in der Versandabteilung oder auch im Postzimmer. Mit der EP-502 umreifen Sie täglich bis zu 150 Packstücke.

HAUPTMERKMALE

- Einfache Bedienung, einfache Wartung
- Aufklappbare Edelstahldeckplatte
- Elektronische Bandzugregelung
- Bockrollen mit Bremse
- Energieeffizient, Motor läuft nur bei Bedarf
- Zuverlässige PC-Board Steuerung

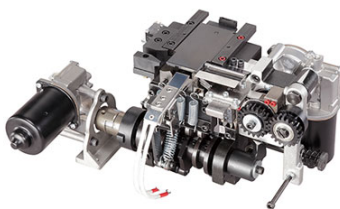

ROBUSTER UMREIFUNGSKOPF

Extrem leise mit 30% weniger beweglichen Teilen, keine Riemen Ketten oder Riemenscheiben.



VARIABLE TISCHHÖHE
Einstellbar von 780mm - 950mm.



- Elektronische Bandspannungseinstellung
- Einstellbare Abkühlzeit nach dem Schweißvorgang

BEDIENUNG

Das zu bändernde Packstück wird auf dem Tisch der Umreifungsmaschine abgestellt und an den rechten Anschlag plaziert. Das Umreifungsband wird händlich über das Packstück gezogen und rechts neben dem Packstück etwa 5cm weit in den Bandkanal gesteckt. Ab jetzt übernimmt die Umreifungsmaschine die Arbeit. Das Umreifungsband wird fest angezogen, zuverlässig verschweißt, abgeschnitten und für den nächsten Umreifungsvorgang vorbereitet.

LIEFERUNG

Die Maschine (bestückt mit einer Rolle Standard-PP-Umreifungsband) wird fertig eingestellt frei Bordstein von unserer Spedition bei Ihnen angeliefert. Nach dem Motto "Plug and Play" - Stecker rein und los gehts...

TECHNISCHE DATEN

Umreifungsbandbreite	5-13mm
Umreifungsbandspannung	8-45kg
Größe	850×560×780-950mm
Maximales Packstückgewicht	80kg
Elektrische Spezifikation	230V 50/60Hz 1 Phase
Leistungsaufnahme	0,30kW



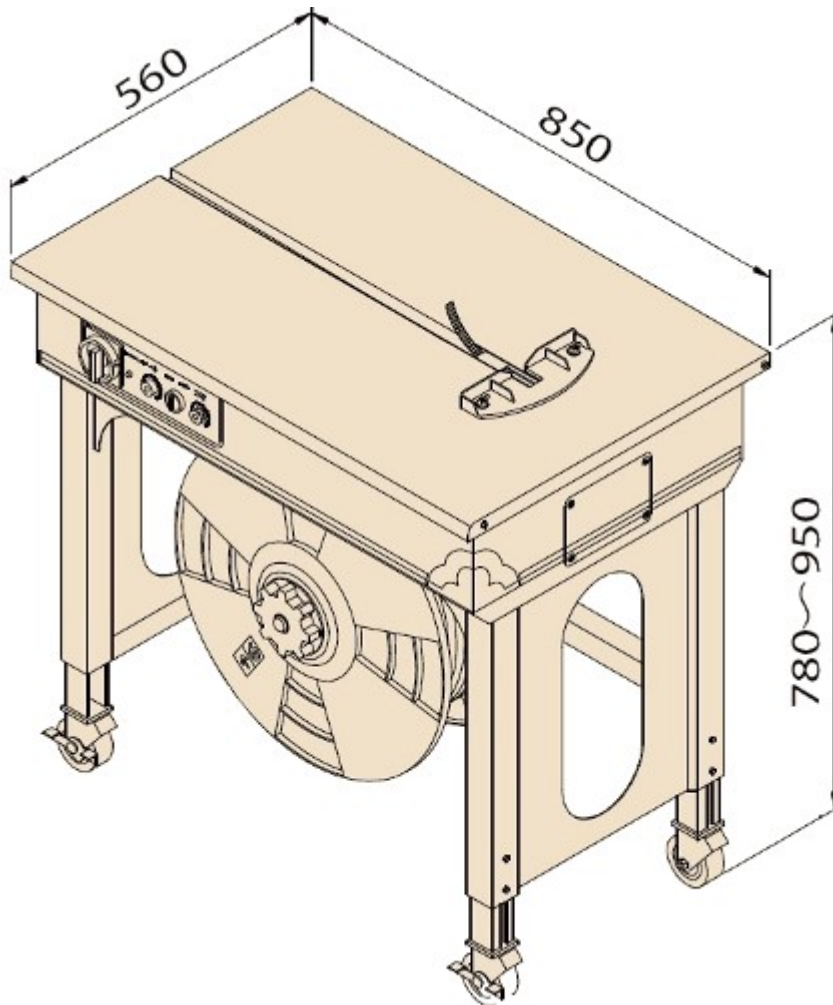

SERVICE

Als Verpackungsmaschinenanbieter mit eigenem technischen Service können wir Ihnen eine breite Palette an Umreifungsautomaten für nahezu jedes Anwendungsgebiet anbieten. Umreifungsautomaten werden von uns für den sofortigen Betrieb voreingestellt und mit einer kostenlosen Rolle Umreifungsband ausgerüstet. Für eine risikolose Entscheidung kaufen Sie auf Probe. Sollte die Maschine Ihren Einsatzgebiet nicht entsprechen sind wir zum Umtausch bzw. einer Rücknahme bereit.

Um die richtige Wahl für Ihre Anwendung zu treffen, beraten wir Sie gern. Nutzen Sie unsere Telefonhotline, wir sind Mo-Fr zwischen 7:00-16:30 für Sie erreichbar.

TÜV Zertifikat

Die Umreifungsmaschine TP-502 ist vom TÜV Rheinland nach EN 206/42/EC zertifiziert. (Zertifikat: AM 50523056 0001 / Report #CN21961Z 001)



Eine Frage zu "EP-502 halbautomatische Umreifungsmaschine"

[- Stellen Sie hier Ihre Frage.](#)

Mehr Bilder zu "EP-502 halbautomatische Umreifungsmaschine"

